

# KA-P609(W)-1K-2P 플라스틱 스윙 핸들 - Plastic Swing Handle

**A-72**



**특징**

- 이중 시건으로 보안성이 우수합니다.
- 좌, 우 겸용입니다.
- 회전각 좌, 우 90°
- 사이드바 키 적용 가능합니다.

**사양**

- 재질 : 핸들 - 아연 합금(ZDCII)  
본체 - 폴리아미드(PA6+GF30%)
- 표면처리 : 블랙 도장

**용도**

- 정보통신 장비, 반도체 장비, 수전반, 분전반, 배전반, 제어반, 산업용 기계, 이화학기기, 시험기기 등.

**Features**

- Superior security by double-lock unit structure
- Use in both of right and left.
- Rotation angle - right 90°, left 90°
- Side bar key applicable.

**Specification**

- Materials Used : Handle - Zinc alloy(ZDCII)  
Main frame - Polyamide(PA6+GF30%)
- Finish : Main frame - Black painting

**Use**

- IT equipment, Semiconductor equipment, Incoming panels, Distribution panels, Control panels, Industrial Machinery, Physico-chemistry instruments, Test instruments, etc.

※ 락핸들 페이지 참고(p.556-571)  
※ 락핸들 별도 판매

※ Refer to the lock handle page (p.556-571)  
※ Separate purchase : Lock Handle

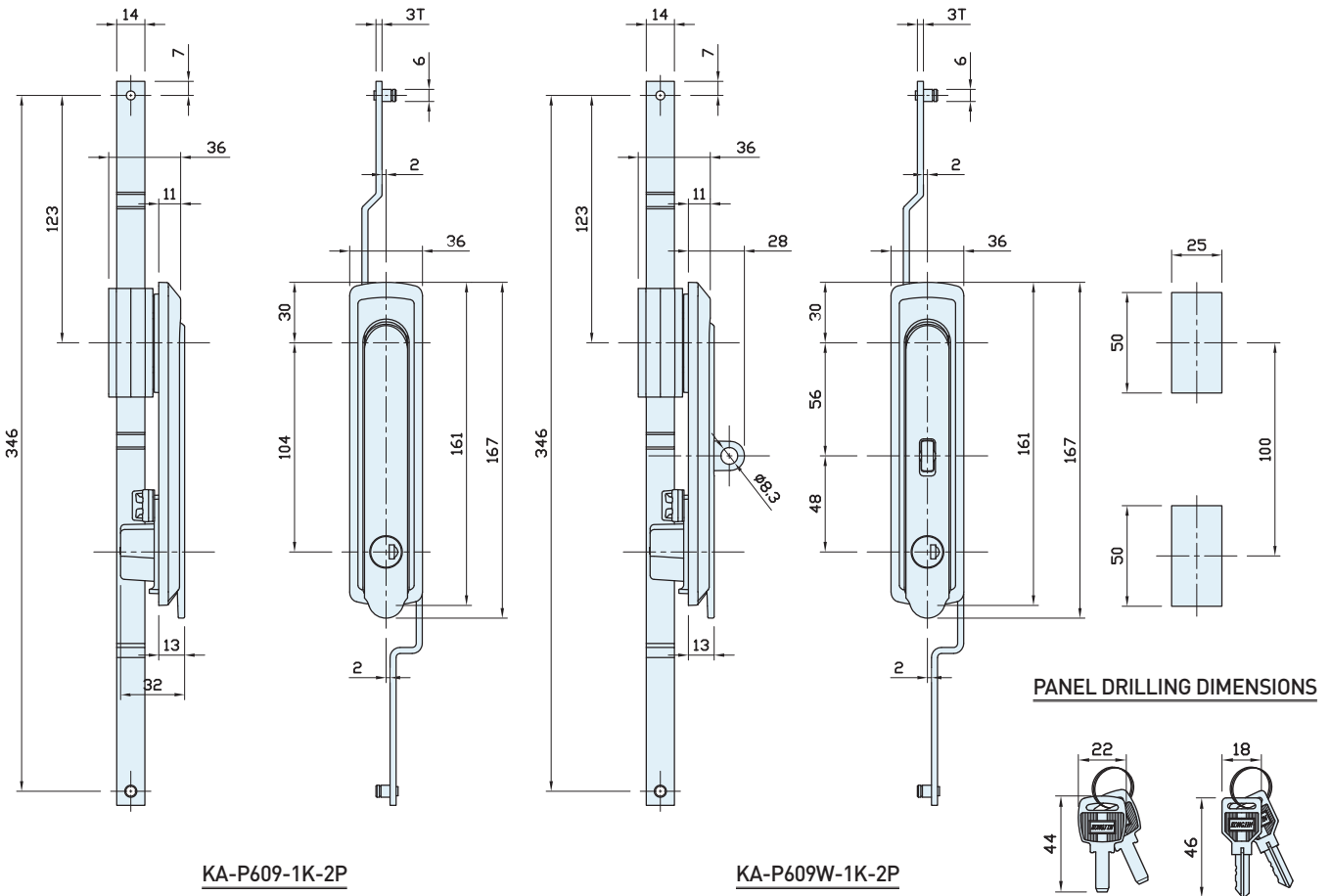

	코드번호	Net weight(g) [Included Rodbar]
KA-P609-1K-2P	KA02282	220 (455)
KA-P609W-1K-2P	KA02283	220 (455)
KA-P609S-1K-2P	KA02284	220 (455)
KA-P609WS-1K-2P	KA02286	220 (455)