



E-3 KE-100 기압 조정기 - Ventilator(Air Pressure Adjustment)



- 특징**
- 수축과 팽창에 의한 실내 기압을 조절합니다.
 - 동결 방지용 히터 첨부.
 - 방충망 부착.
 - 전원코드가 외부에 있어 시공이 용이합니다.

- 사양**
- 제품중량 : 975g
 - 재질 : 루버/테두리-ABS(난연등급 V-0), Valve unit-알루미늄(ADC)
 - 패널 75~150mm 범위 내 사용가능

- 용도**
- 조립식 냉동 냉장고 및 온장고 등.

- 주의사항**
- 부착 때, 판은 창고 내측에 향하여 주세요.
 - 고(창고)외측에는 부속의 방충망을 반드시 장착해 주세요.

- Features**
- To adjust indoor atmospheric pressure varied by expansion.
 - With heater for anti-freezing.
 - With insect-proof net.
 - The power cord is externally to facilitate installation.

- Specification**
- Weight : 975g
 - Materials Used : Louver/Frame-ABS(V-0), Valve unit-AL(ADC)
 - panel thickness can be using 75mm to 150mm.

- Use**
- Freezer, Refrigerator, Heating cabinet, etc.

- Remarks**
- Valve unit must face the inside when installing.
 - Be sure to attach the accessory insect-proof net outside.

제품 사양표		
사용 주위 온도	Ambient temperature	-40~+60°C
히터 정격 전압	Heater rate voltage	AC 220V
히터 소비 전력	Heater consumption power	50W
최대 흡입/배출량	Max. intake/exhaust	0.15m ³ /sec
최대 개구면적	Max. opening area	120cm

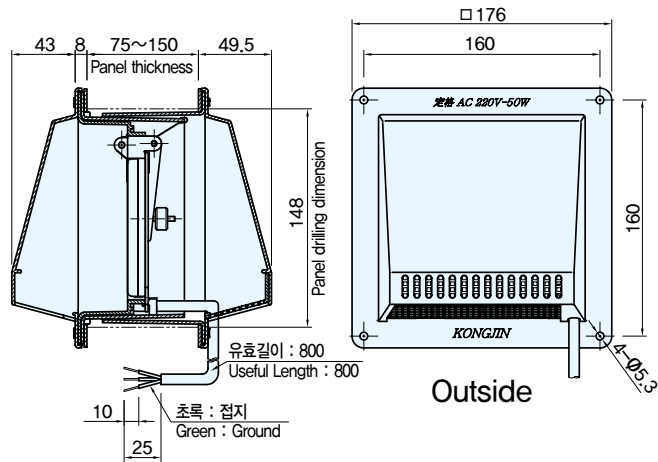

환기 장치 1개당의 능력(5초만에 평균으로 된다고 상정)
Capacity per one ventilator (assuming equilibrium achieved in 5 seconds)

제품번호	조건Condition	~20°C	~40°C
KE-100		70m ³	65m ³

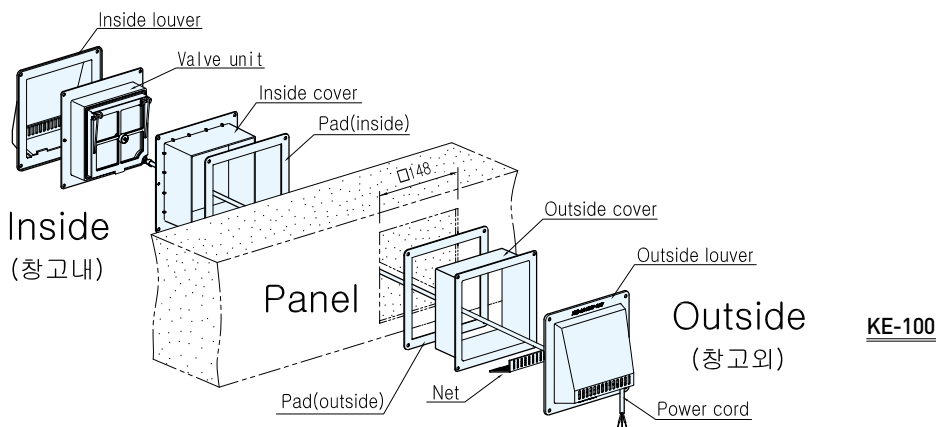

	코드번호
KE-100	KD00509
KE-100-1	KD00511

